



**EKAZA<sup>®</sup>**

## **FECHADURA ELETRONICA INTELIGENTE VEGA**

Com Reconhecimento Facial | WiFi | Alumínio

*Manual do usuário*



Para modelo:  
EKMG-T5333

## ESPECIFICAÇÕES

<b>Material:</b>	Liga de Alumínio, Vidro Temperado
<b>Espessura da porta:</b>	60-90mm
<b>Backset:</b>	70mm
<b>Bateria:</b>	5000mAh (3-5 Meses**)
<b>Tensão:</b>	DC 7.4V
<b>Powerbank emergência:</b>	USB-C
<b>Conexão:</b>	WiFi
<b>Display:</b>	Interno LCD 4.5", Externo LCD 1,5"
<b>Tipos de portas:</b>	Madeira, Aço Inox, cobre, Alumínio
<b>Multi Alarme:</b>	Antiarrabamento, Antissequestro**, Bateria fraca, Permanência suspeita
<b>Capacidade de Usuários:</b>	250Total (50 Facial + Palma da Mão, 50 Digital, 100 Cartão IC, 100 Senhas)

<b>Formas de desbloqueios:</b>	Facial, Digital, Palma da mão, Senha, Tag Magnética, Chave Física, Aplicativo
<b>Desbloqueio pelo APP:</b>	Senha de uso único, Senha Temporária (Agendar período)
<b>Ângulo facial:</b>	≤15° Vertical, Altura 1,4 - 1,9 Metros
<b>Sensor Aproximação:</b>	0-100cm
<b>Armazenamento:</b>	Nuvem*
<b>Proteção IP:</b>	IP55 à Prova de Chuva
<b>Tempo de Leitura:</b>	≤0.5s
<b>Taxa de rejeição:</b>	≤0.001%
<b>Temp Op.:</b>	-10°~60°C, ≤93%RH
<b>Dimensões:</b>	419x74x25mm
<b>Aplicativo:</b>	EKAZA
<b>Validade:</b>	Indeterminada

\*O plano armazenamento em nuvem é pago por terceiros, não pode ser reembolsado.

\*\*Antissequestro: desbloqueio sob coação com envio de alerta silencioso.

\*\*\*A autonomia de 3 a 5 meses pode variar conforme a frequência de uso da fechadura.

### FORMAS DE DESBLOQUEIO:



Palma da Mão



Reconhecimento Facial



Digital



Senha



Cartão IC



Chave Física



Senha Dinâmica



Senha Temporária



Remoto Pelo App

## CONTEÚDO

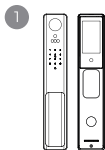

1x Fechadura  
(Frontal, Verso)

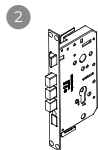

1x Mecanismo

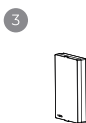

1x Bateria

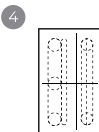

1x Guia de  
montagem



1x Acabamento  
para batente (2)



2x Chave



2x Cartão Tag



1x Kit Parafusos

## SOBRE O PRODUTO

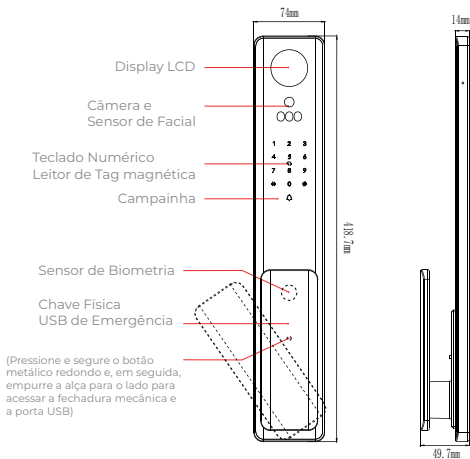

**FRONTAL**

**PERFIL**

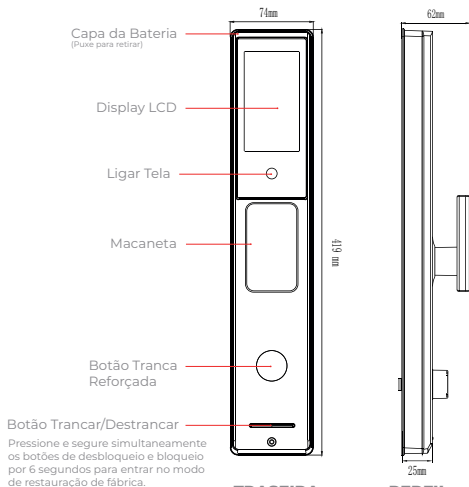

**TRASEIRA**

**PERFIL**

## 1. FURAR A PORTA

Fure a porta na altura desejada de acordo com o gabarito de instalação.

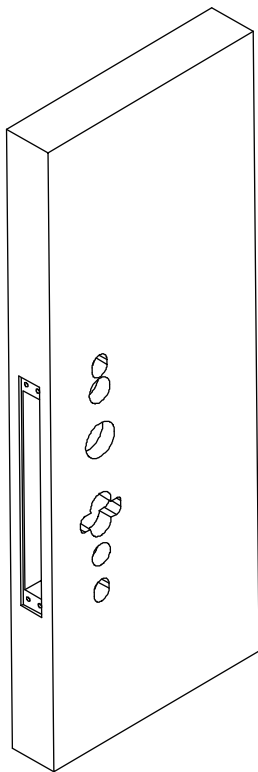

## 2. INSTALAÇÃO DA TRANCA INTERNA

Coloque o mecanismo no furo, fixe com os parafusos e, em seguida, instale o cilindro.

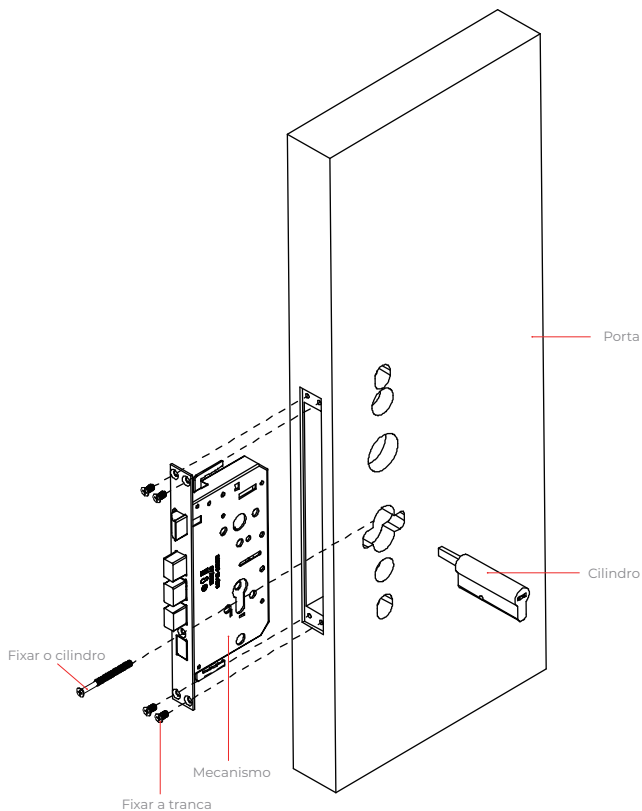

### 3. CORTE DA HASTE DO CILINDRO

Corte a haste do cilindro de acordo com a espessura da sua porta.

**Nota:** O comprimento da haste do cilindro deve ser de 15 a 20 mm. Lixe as extremidades para remover as rebarbas do corte e garantir um

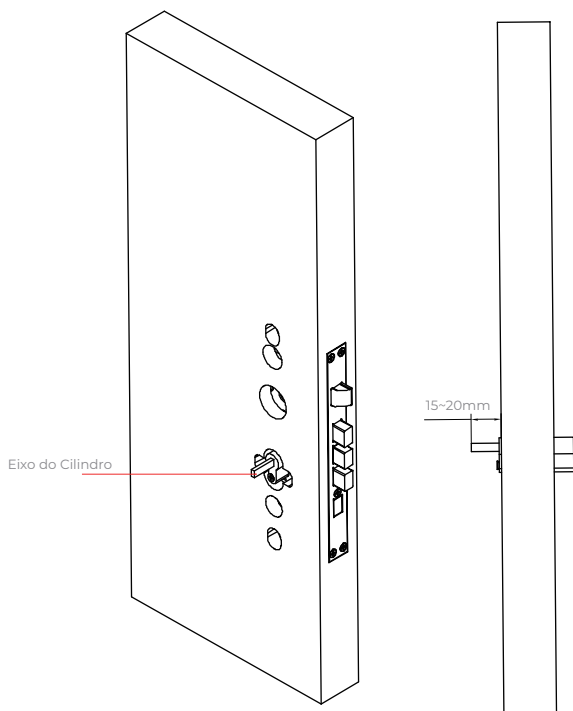

## 4. INSTALAÇÃO DA UNIDADE EXTERNA

1. Fixe as duas colunas de conexão no painel.
2. Alinhe o painel frontal com o furo do cilindro e insira-o na mortise, passando o cabo de conexão do painel frontal para fora da porta.

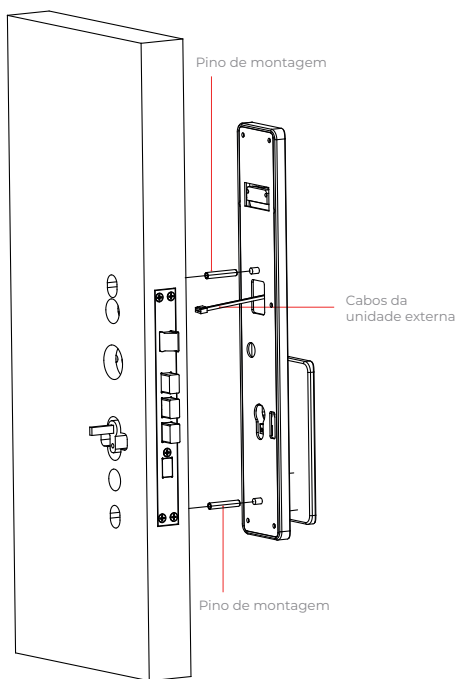

## 5. INSTALAÇÃO DA UNIDADE INTERNA

1. Pressione a tampa traseira contra a porta.
2. Corte os dois parafusos do tipo “bambu” no comprimento necessário de acordo com a espessura da porta para fixar o painel frontal; aperte os parafusos de fixação do cilindro.

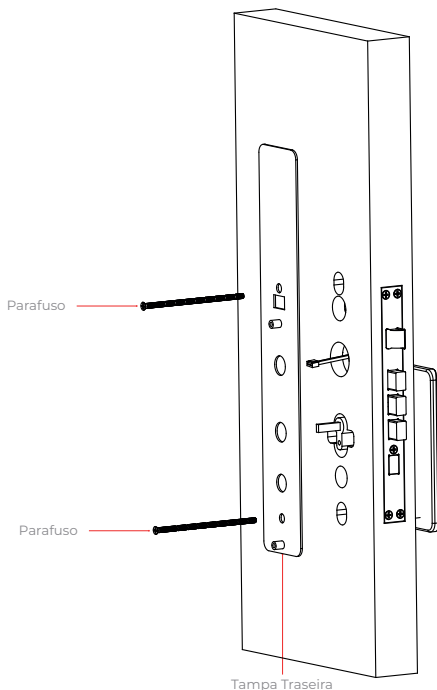

## 5. INSTALAÇÃO DA UNIDADE INTERNA

3. Insira o eixo e corte-o de modo que fiquem aproximadamente 15–20 mm para fora da porta. Após o corte, lixe a borda para retirar rebarbas.
4. Abra a tampa da bateria, conecte o cabo ao painel interno e coloque o excesso de fios dentro da porta.
5. Gire a maçaneta interna 45° para a esquerda ou para a direita e, em seguida, fixe o painel com dois parafusos.

**!** Atenção ao posicionar os fios de conexão: evite que fiquem obstruindo o movimento do trinco mecânico, pois isso pode causar danos ao sistema.

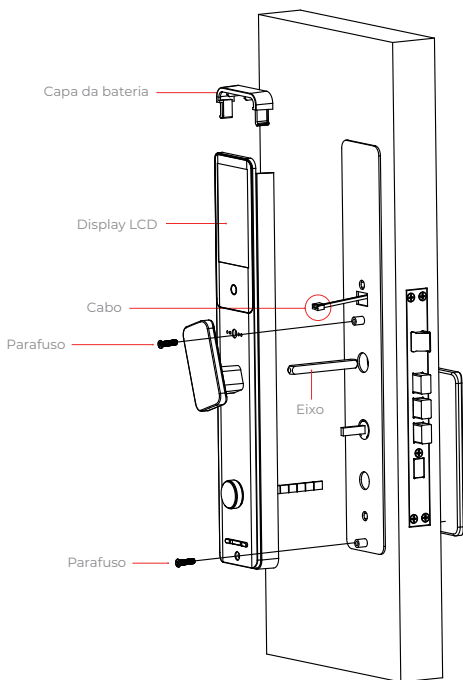

## 6. INSTALAÇÃO DAS BATERIAS

1. Coloque a bateria no compartimento e prenda a tampa.
2. Verifique se o motor gira suavemente ao trancar e destrancar, e confirme se todas as funções eletrônicas estão operando normalmente.

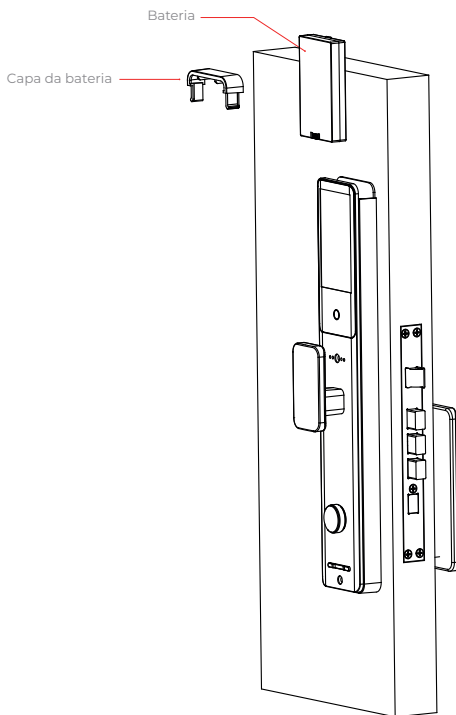

## 7. INSTALAÇÃO DA CONTRA TESTA E ACABAMENTO

1. Faça os furos no batente da porta.
2. Instale a o acabamento e a contra testa no batente.

**⚠** Atenção: a contra testa para portas de metal e portas de madeira é diferente.

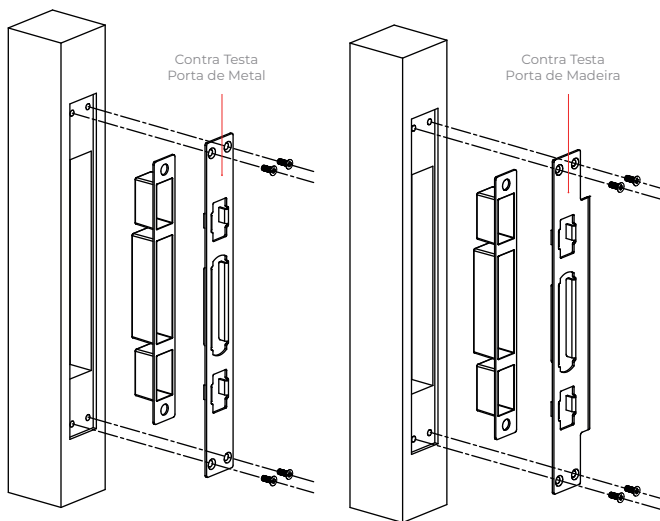

### CHECK LIST DA INSTALAÇÃO

1. A fechadura deve estar alinhada corretamente com o batente da porta.
2. O eixo da tranca deve operar de forma suave e sem resistência.
3. Verifique se a fechadura está verticalmente alinhada com a porta.

## ESTRUTURA DO MENU

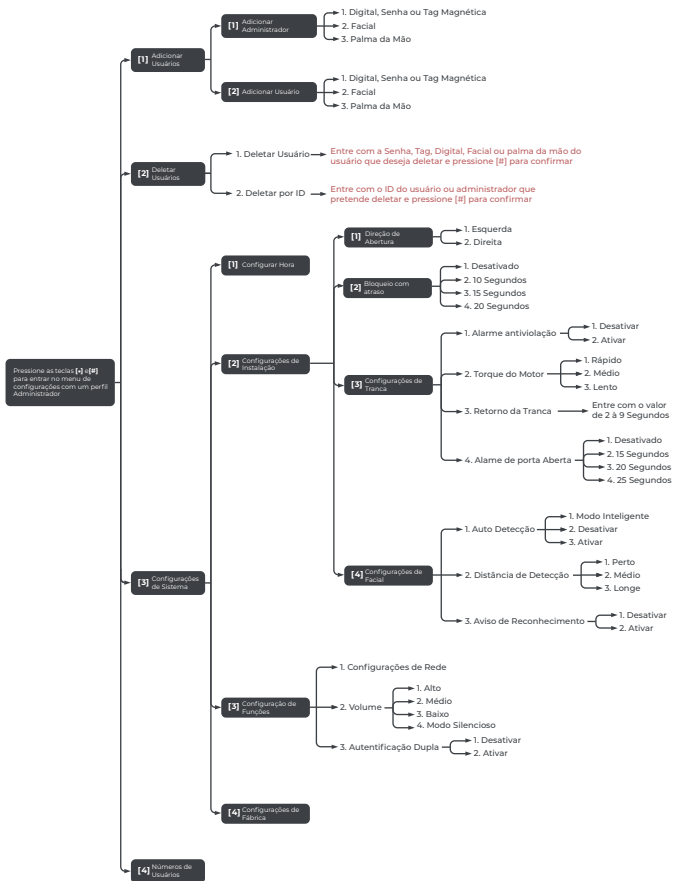

## 1. OBSERVAÇÕES ANTES DA CONFIGURAÇÃO

Ao ligar a fechadura pela primeira vez, será necessário cadastrar o primeiro usuário administrador.

1. Entre com a Senha, digital, Tag, facial ou palma da mão do administrador a ser cadastrado.

**Observação:** no estado inicial, é necessário modificar a senha do administrador para realizar outras operações.

## 2. ACESSANDO O MENU NO MODO DE ADMINISTRADOR

Toque na área do teclado com a palma da mão para ativar o teclado; a luz do teclado acenderá.

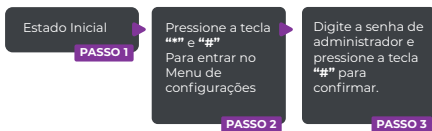

### Adicionar Administrador

Ao adicionar Administrador ou Usuários, Selecione a forma de desbloqueio que pretende cadastrar: Facial, Palma da Mão, Senha, impressão digital e cartão.

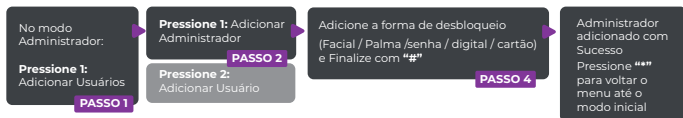

### Observação:

**Senha:** No **passo 4**, digite diretamente para cadastrar, o número de dígitos da entrada da **senha é de 6 a 12**, pressione a tecla “#” para finalizar (não suporta a ordem ou a ordem inversa do número de série ou uma única repetição e outras configurações de senha simples, como: (1234567 ou 22222222, etc.).

**Facial:** No **passo 4**, Aproxime o rosto do sensor e aguarde a confirmação do cadastro.

**Palma da Mão:** No **passo 4**, Aproxime a palma da mão no sensor e aguarde a confirmação do cadastro.

**Impressão Digital:** No **passo 4**, Enconste a digital no sensor para cadastrar.

**Tag magnética:** No **passo 4**, Enconste o cartão no painel da fechadura para cadastrar

**Dica:** Anote o número de ID de cada administrador em uma planilha para facilitar o gerenciamento futuro.

### Excluir Administrador



**Observação:** No **Passo 2**, escolha um dos modos para deletar o Usuário/Administrador. Não é possível excluir o ID de administrador atual que você usa agora.

### 3. CONFIGURAÇÃO DO USUÁRIO

Ao adicionar Usuários, Selecione a forma de desbloqueio que pretende cadastrar: Facial, Palma da Mão, Senha, impressão digital e cartão.

#### Adicionar Usuário

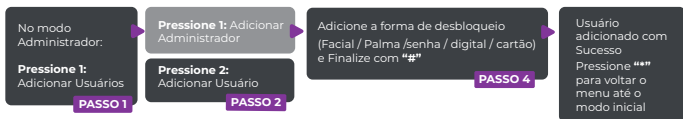

#### Observação:

**Senha:** No **passo 4**, digite diretamente para cadastrar, o número de dígitos da entrada da **senha é de 6 a 12**, pressione a tecla “#” para finalizar (não suporta a ordem ou a ordem inversa do número de série ou uma única repetição e outras configurações de senha simples, como: (1234567 ou 2222222, etc.).

**Facial:** No **passo 4**, Aproxime o rosto do sensor e aguarde a confirmação do cadastro.

**Palma da Mão:** No **passo 4**, Aproxime a palma da mão no sensor e aguarde a confirmação do cadastro.

**Impressão Digital:** No **passo 4**, Enconste a digital no sensor para cadastrar.

**Tag magnética:** No **passo 4**, Enconste o cartão no painel da fechadura para cadastrar

**Dica:** Anote o número de ID de cada usuário em uma planilha para facilitar o gerenciamento futuro.

### Excluir Administrador



**Observação:** No **Passo 2**, escolha um dos modos para deletar o Usuário/Administrador. Não é possível excluir o ID de administrador atual que você usa agora.

### RESTAURAÇÃO AS CONFIGURAÇÕES DE FÁBRICA

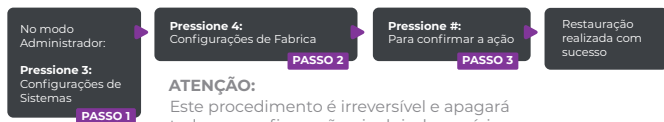

#### ATENÇÃO:

Este procedimento é irreversível e apagará todas as configurações, incluindo usuários e administradores cadastrados.

**Observação:** É possível reiniciar as configurações de fábrica apertando os botões internos de **trancar e destrancar** simultaneamente por 5 segundos, uma mensagem de confirmação será exibida, toque em # para confirmar

### CAMPAINHA

Pressione o botão da campainha no painel de toque para emitir um som de campainha, lembrando o usuário de que há alguém do lado de fora da porta.

## 1. Inicialização

Ao iniciar pela primeira vez, será necessário o cadastro do administrador, confira a sessão **“Configurando a Fechadura”**

Observação: Caso já esteja configurada ao receber o produto ou esqueceu a senha, reinicie a fechadura para as configurações de fábrica,

**Atenção:** essa ação vai deletar todos os dados e qualquer senha antiga será invalidada.

## 2. Configurações de Instalação

As configurações de instalação são utilizadas durante a instalação e calibração do produto. Incluem: configuração do motor, tempo de rotação, temporizador de fechamento e travamento automático. Use com cautela.

## 3. Direção de Abertura

O administrador pode configurar o sentido de abertura da porta (esquerda ou direita), conforme o lado de abertura.

## 4. Tempo de Rotação do Motor

O administrador pode definir o tempo que a lingueta leva para retornar. Há três níveis: teclas 1 a 3 correspondem de 3 a 15 segundos.

## 5. Tempo de Bloqueio automático

Permite definir o tempo de recuo da lingueta.

## 6. Bloqueio Automático

A porta será travada automaticamente após 15 segundos. ou o valor configurado

## 7. Alerta de Travamento do Sistema

Se a verificação de impressão digital, senha ou cartão falhar 5 vezes, o sistema emitirá um alerta e ficará bloqueado por 90 segundos para prevenir tentativas de acesso mal-intencionadas.

## 8. Senha Dinâmica

O usuário pode proteger sua senha inserindo números aleatórios antes ou depois da senha real. Por exemplo, se a senha correta for 123456, uma senha aleatória válida pode ser: 89123456807, 1234562363, 389123456, etc.

### 9. Alerta de Bateria Fraca

Quando a bateria estiver fraca o sistema emitirá um alerta para que o usuário troque a bateria a tempo.

### 10. Alimentação de Emergência

Se a fechadura estiver sem energia, pode-se usar um power bank para fornecer energia pela entrada USB tipo C localizada na parte inferior do painel externo, abaixo da entrada de chave física.

**Observação:** Essa porta USB não carrega a bateria, para carregar, retire a bateria da fechadura e carregue-a usando a entrada USB da própria bateria.

1. Faça o download ou escaneie o código QR para instalar o aplicativo EKAZA em seu dispositivo iOS ou Android.
2. Após a instalação, o aplicativo solicitará o registro do seu dispositivo.
3. Informe um e-mail de sua preferência, selecione o país de residência e crie uma senha de acesso.



Digitalize o código QR para fazer o download

A configuração da Fechadura Inteligente é realizada parcialmente na própria fechadura e parcialmente no aplicativo EKAZA.

É importante estar atento aos detalhes do processo para garantir que a configuração seja concluída com sucesso.

#### ATIVE O BLUETOOTH

Verificar de que seu smartphone está com Bluetooth ativado.



## NA FECHADURA, ENTRAR NO MODO DE PAREAMENTO:

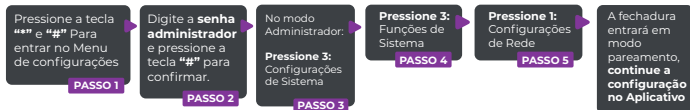

Após concluir o passo a passo de configuração na fechadura, prossiga com a configuração pelo aplicativo

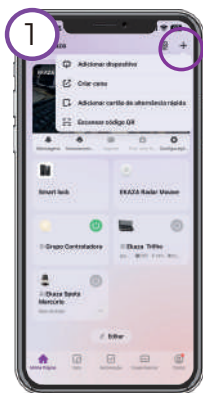

Toque em “+” em seguida toque em “Adicionar Dispositivo”

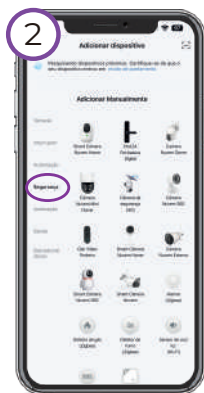

Toque em “Segurança” e Depois em “Fechadura Digital”

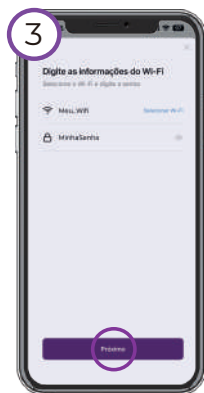

Conecte à sua rede Wi-Fi  
(É necessário que seja 2.4GHz)



Toque no checkbox "confirmar indicador piscar rapidamente" e toque em "próximo"

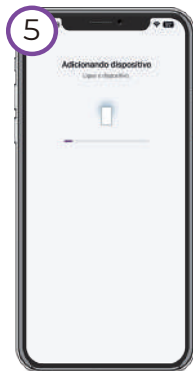

Aguarde o aplicativo e a fechadura terminarem a sincronização

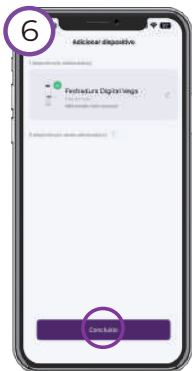

Ao finalizar a sincronização, toque em "Concluir"



PRONTO! Sua fechadura foi configurada com sucesso.

A EKAZA quer que você desfrute ao máximo o seu Produto. Para isso, por favor LEIA COM ATENÇÃO as recomendações de uso e informações sobre a sua GARANTIA.

A EKAZA disponibiliza uma opção cômoda, rápida e segura para solucionar eventuais problemas em seu Produto sem que você tenha que sair de casa. Caso o seu Produto apresente problemas, antes de qualquer ação, contate a EKAZA através de nosso site suporte.ekaza.com.br. Lá contém perguntas frequentes e as possíveis soluções, além de dicas importantes de utilização. Acesse o site para uma solução mais rápida.

CONDIÇÕES DE GARANTIA

### **I – PRAZO DE VALIDADE DA GARANTIA**

A EKAZA assegura a você, consumidor deste Produto, contados a partir da data de entrega do mesmo Garantia total de 365 (trezentos e sessenta e cinco) dias, sendo:

- 275 (duzentos e setenta e cinco) dias de Garantia Contratual e;
- 90 (noventa) dias de Garantia Legal (inciso II do artigo 26 Código de Defesa do Consumidor).

Porém, para que a Garantia total tenha validade é imprescindível que além deste certificado, você apresente a NOTA FISCAL de compra do Produto no ato de seu acionamento. Esta Garantia é válida para todo o território nacional e cobre os vícios previstos no artigo 18 do Código de Defesa do Consumidor, desde que o seu Produto tenha sido utilizado corretamente e de acordo com as normas e recomendações descritas neste Documento e nos manuais.

### **A GARANTIA NÃO COBRE PROBLEMAS POR USO INDEVIDO DO PRODUTO OU QUEBRAS.**

IMPORTANTE: Além das demais opções constantes neste Certificado, o seu Produto não estará coberto se houver danos decorrentes da instalação inadequada, bem como quaisquer modificações que alterem a funcionalidade ou a capacidade do Produto sem a permissão por escrito da EKAZA. Conforme previsto no §1º do artigo 18 do Código de Defesa do Consumidor, a EKAZA terá até 301 (trinta) dias para sanar eventual vício em seu Produto, desde que o problema tenha ocorrido dentro do período de vigência da sua Garantia.

Caso o Produto seja encaminhado para a Assistência Técnica por meio dos Correios, O PRAZO DE 301 (TRINTA) DIAS PARA SANAR EVENTUAL VÍCIO INICIARÁ A SUA CONTAGEM A PARTIR DA DATA DE RECEBIMENTO DO PRODUTO PELA ASSISTÊNCIA TÉCNICA E TERMINARÁ QUANDO DA DATA DE POSTAGEM POR ESTA a você, e sua rastreabilidade poderá ser acompanhada por meio do nº do E-Ticket fornecido pela EKAZA através de seus Canais de Atendimento.

FIQUE ATENTO!

A Garantia Estendida é um tipo de seguro adicional que tem como objetivo oferecer a você proteção ao seu Produto após o vencimento da

Garantia Contratual e Legal. Portanto, a partir da vigência desse seguro, quem será responsável em caso de sinistro será a SEGURADORA que presta o serviço, e não a EKAZA.

## **II – ATENDIMENTO DA GARANTIA A EKAZA**

lembra que não presta serviços de Garantia em domicílio. Portanto, para utilização de sua Garantia, você deverá entrar em contato através de nossos telefones, e-mail ou chat disponíveis em nosso site suporte.ekaza.com.br. Quando o seu Produto ou uma de suas peças forem trocadas pela EKAZA ou por seus representantes autorizados, essas peças passarão a ser de propriedade da EKAZA. A EKAZA durante esta Garantia não se responsabiliza:

(i) caso identifi cado previamente o mau uso, pelos custos para o envio do seu Produto para o local no qual ele será reparado ou sua devolução. ESTAS DESPESAS SERÃO DE SUA EXCLUSIVA RESPONSABILIDADE e;

(ii) por qualquer dano ou atraso que venha ocorrer durante o transporte dos Produtos enviados para análise de Garantia. É DE SUA EXCLUSIVA RESPONSABILIDADE EMBALAR SEU PRODUTO DE FORMA SEGURA EVITANDO QUE O MESMO SOFRA IMPACTOS DURANTE O TRANSPORTE. OS PRODUTOS ENCAMINHADOS PARA REPARO Em sendo identifi - cado o mau uso quando da análise em Garantia, a EKAZA encaminhará o orçamento de reparo para sua aprovação. EM LOCAL FÍSICO E QUE TENHAM SIDO ABANDONADOS JUNTO A ASSISTÊNCIA TÉCNICA PODERÃO SER DESCARTADOS PELA EKAZA APÓS 3 (TRÊS) MESES, A CONTAR DA DATA EM QUE O MESMO FOR COLOCADO A DISPOSIÇÃO PARA RETIRADA. Quando do envio para análise de Garantia, juntamente com o Produto e a Nota Fiscal de compra deverá ser encaminhado um breve relato do ocorrido e o estado em que o mesmo se encontra. Neste documento deverá constar o nome completo e a assinatura do comprador

## **III – COBERTURA DA GARANTIA**

Caso você necessite acionar a EKAZA saiba o que a Garantia NÃO COBRE:

a) Produtos adquiridos de mostruários de lojas ou em “saldão”; b) Bateria e acessórios que acompanham o Produto, tais como fones de ouvido, carregador, teclado, capa protetora, cabo conversor mini, micro-USB, cartão removível, caneta apontadora e demais itens; c) Danos causados pelo uso de componentes ou produtos de terceiros e acessórios não autorizados ou não homologados pela EKAZA; d) Formatação do Sistema Operacional do Produto. Importante: é de sua responsabilidade manter as cópias (backup) regulares de seus arquivos (fotos, textos, contatos, etc.) porque esta Garantia não cobre eventual perda e nem a realização de cópias; e) Danos causados pela fl utuação de energia elétrica ou descargas elétricas na rede. Importante: para a segurança do seu Produto, a EKAZA recomenda que ele seja ligado na rede elétrica com o auxílio de um estabilizador; f) Danos decorrentes da instalação inadequa-

da, bem como quaisquer modificações que alterem a funcionalidade ou a capacidade do Produto sem a permissão por escrito da EKAZA; g) Danos decorrentes da utilização de acessórios não autorizados ou não homologados pela EKAZA; h) Danos decorrentes de mau uso ou uso inadequado, incluindo, mas não se limitando a quedas, golpes, fogo, alta umidade ou chuva, produtos de limpeza, exposição ao excesso de calor, interferência magnética, armazenamento, adaptadores desconhecidos ou danificados, utilização de objetos pontiagudos, violação, transporte inadequado, dentre outros; i) Defeitos decorrentes do descumprimento das normas e recomendações de manutenção descritas neste documento e nos manuais do Produto, casos fortuitos ou de força maior, bem como aqueles causados por acidentes e forças da natureza.

### **CUIDADO!**

Para não perder o direito à garantia você deve observar os seguintes itens: a) Não modificar, violar ou consertar seu Produto, alterando sua funcionalidade ou a sua capacidade, por conta própria ou através de pessoas não autorizadas pela EKAZA; b) Guardar a Nota Fiscal e apresentá-la quando ocorrer o acionamento da EKAZA para reparo; c) Cuidar muito bem de seu Produto evitando quaisquer danos ou mau funcionamento ocasionado pelo mau uso ou uso inadequado, incluindo, mas não se limitando a quedas, golpes, fogo, alta umidade ou chuva, produtos de limpeza, exposição ao excesso de calor, interferência magnética, armazenamento, adaptadores desconhecidos ou danificados, utilização de objetos pontiagudos, violação, transporte inadequado, dentre outros; d) Não substituir o Sistema Operacional, não fazer upgrade (atualização dos componentes do hardware ou do software) e/ou instalar expansões não originais de fábrica, não utilizar programas “piratas”; e) Evitar a contaminação de seu Produto por “vírus”, instalação de programas indesejados, instalação de programas incompatíveis com a capacidade de processamento do seu Produto; f) Cuidar com o manuseio e conexão de cabos, acessórios e EKAZA em geral que causem danos ao seu Produto; g) Não danificar, rasurar ou de qualquer forma alterar o número de série do seu Produto – ele é a forma de identificação e cadastro do seu Produto na EKAZA; h) Não ligar o seu Produto em redes elétricas desconhecidas, com flutuação de energia elétrica ou em redes elétricas improvisadas ou extensões de luz. 1 O prazo de 30 (trinta) dias é um limite máximo que pode ser atingido pela soma dos períodos mais curtos utilizados, e poderá ser ampliado quando a solução do problema apresentado não comportar reparo dentro dos 30 (trinta) dias iniciais, conforme previsão do § 2º do artigo 18 do Código de Defesa do Consumidor. 2 Hardware é a parte física do seu Produto. 3 Software é conjunto de componentes lógicos ou sistema de processamento de dados de seu Produto.



PRODUTO HOMOLOGADO



Incorpora produto homologado  
pela Anatel sob número  
04004-20-11765

Fabricado na China