



**EKAZA<sup>®</sup>**

**FECHADURA ELETRONICA BIOMÉTRICA**  
Bluetooth

*Manual do usuário*



Para modelo:  
EKMG-T5334

Você acaba de adquirir um produto da linha EKAZA!

A fechadura inteligente EKAZA foi desenvolvida para oferecer mais segurança, praticidade e tecnologia ao seu dia a dia. Com design moderno e compacto, ela se integra facilmente a diferentes estilos de portas e ambientes.

Permite controle inteligente pelo aplicativo, com múltiplas formas de acesso, proporcionando uma experiência de uso simples, segura e conectada.

## ESPECIFICAÇÕES

<b>Material:</b>	Liga de Alumínio, ABS, Acrílico	<b>Desbloqueio pelo APP:</b>	Senha de uso único Senha Temporária (Agendar período)
<b>Espessura da porta:</b>	35-50mm	<b>Abertura da Porta:</b>	Bilateral
<b>Backset:</b>	60 ou 70mm	<b>Roseta:</b>	Redonda
<b>Bateria:</b>	4x Pilhas AAA*	<b>Capacidade de Usuários:</b>	250 Total: 50 Digitais, 100 Cartão, 100 Senhas
<b>Autonomia:</b>	3-6 Meses ou 2000 Aberturas	<b>Tempo de Leitura:</b>	≤0.5s
<b>Tensão:</b>	6V (4x Pilhas AAA 1.5V)	<b>Taxa de rejeição:</b>	≤0.001%
<b>Powerbank emergência:</b>	5V USB-C	<b>Dimensões:</b>	258x63x29mm
<b>Conexão:</b>	Bluetooth	<b>Temp Op.:</b>	-10°~60°C, 20%~93%RH
<b>Impressão Digital:</b>	Sensor Semicondutor	<b>Validade:</b>	Indeterminada
<b>Senha PIN:</b>	6 Dígitos		

### FORMAS DE DESBLOQUEIO:



Digital

Senha

Cartão IC

Chave Mecânica

Senha Dinâmica

Senha Temporária

## CONTEÚDO

1x Fechadura Eletrônica (Interno e Externo)  
1x Tranca  
2x Chaves

2x Cartão Tag  
1x Guia de instalação  
1x Kit parafusos e conectores



## Painel Frontal

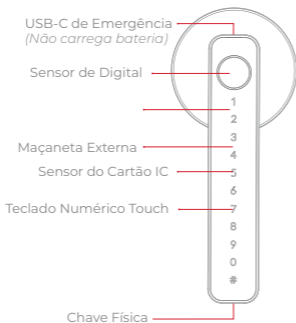

## Painel Frontal

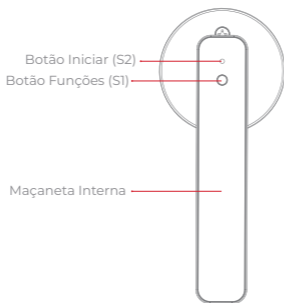

**IMPORTANTE:**

Leia atentamente as instruções abaixo para que a instalação seja concluída, caso precise fazer a troca de lado da maçaneta, siga os passos **"Ajustar Maçaneta"**:

**PORTA QUE ABRE PARA DIREITA/DENTRO****Ambiente de instalação**

Ambiente externo

**Posição das maçanetas**Lado externo  
da fechaduraLado interno  
da fechadura**PORTA QUE ABRE PARA ESQUERDA/DENTRO****Ambiente de instalação**

Ambiente interno

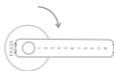
**Posição das maçanetas**Lado externo  
da fechaduraLado interno  
da fechadura

1. Corte as aberturas na porta de acordo com o gabarito de furação, incluindo o furo do cilindro da fechadura, o encaixe do corpo da fechadura e os furos dos parafusos do painel traseiro.

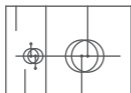

Gabarito

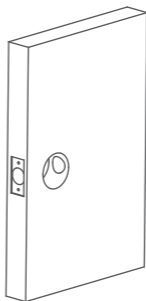

2. Insira a tranca da fechadura no encaixe da lateral da porta e fixe-o temporariamente com parafusos.

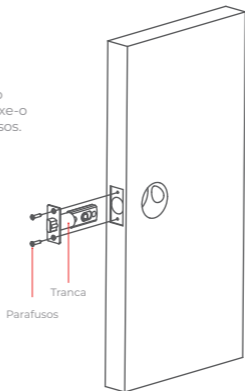

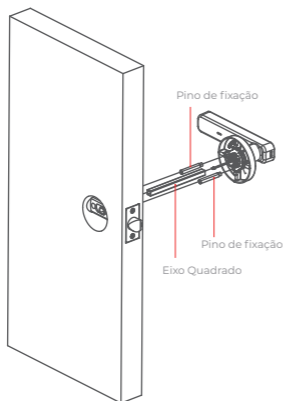

### PAINEL FRONTAL

3. Fixe os dois pinos de conexão no painel frontal.

Passo o cabo de conexão pela barra de aço quadrada e fixe a maçaneta.

### CORTE O EIXO QUADRADO

4. Corte o eixo para que ele se estenda de 20 a 25 milímetros além da borda da porta. Após o corte, elimine quaisquer rebarbas ou bordas afiadas.

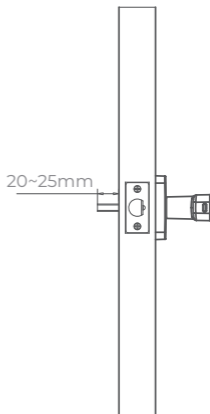

## PAINEL TRASEIRO

5. Remova os parafusos da tampa das baterias e abra o compartimento de baterias.
6. Passe o cabo conector do painel frontal pela maçaneta, posicione o painel traseiro e fixe-o com os parafusos de montagem.
7. Conecte o cabo à placa de circuito traseira. Insira quatro pilhas AAA e feche a tampa do compartimento de baterias.

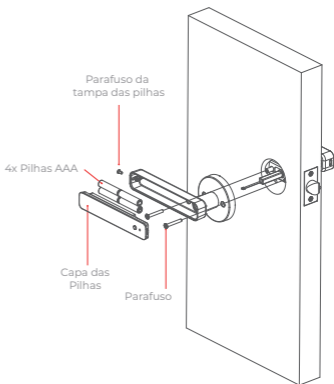

Atenção ao posicionar os fios de conexão: evite que fiquem obstruindo o movimento do trinco mecânico, pois isso pode causar danos ao sistema.

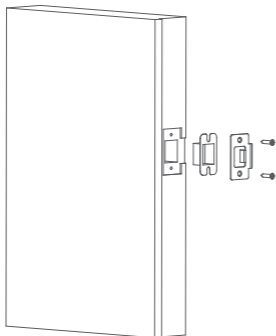

## CHAPA DA LINGUETA DA PORTA

8. Instale a chapa da lingueta no batente da porta e finalize a instalação.

## INSTALAÇÃO CONCLUÍDA

9. Confira a instalação testando o funcionamento da fechadura



## CONFIGURANDO A FECHADURA

### 1. OBSERVAÇÕES ANTES DA CONFIGURAÇÃO

Se a senha de Administrador for a senha inicial (**senha inicial: 123456**), será necessário alterar a senha de Administrador antes de realizar outras operações.

#### **Modifique a senha de Administrador pela primeira vez:**

1. toque na área das teclas com a palma da mão para ativar as teclas, e a luz do teclado se acenderá.

2. Pressione a tecla 10# para entrar no menu de configurações, em seguida, digite a senha de Administrador (123456) e pressione a tecla # para confirmar;

3. Entre com sua nova senha e finalize o cadastro

**Observação:** no estado inicial, é necessário modificar a senha do administrador para realizar outras operações.

## ADICIONAR USUÁRIOS

Ao adicionar Administrador ou Usuários, a fechadura reconhece automaticamente a adição de senha, impressão digital e cartão.

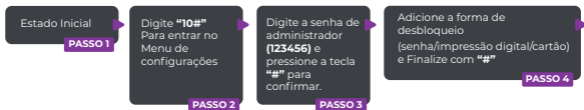

### Observação:

**ID:** Digite o número do ID de administrador, qualquer um de **001 a 009 (Três dígitos)**

Para Usuários, Digite qualquer um de **010 a 250 (Três dígitos)**

**Senha:** No **passo 4**, digite diretamente para cadastrar, o número de dígitos da entrada da **senha é de 6**, pressione a tecla "#" para finalizar (não suporta a ordem ou a ordem inversa do número de série ou uma única repetição e outras configurações de senha simples, como: (123456 ou 222222, etc.).

**Impressão Digital:** No **passo 4**, Enconste a digital **5 Vezes** no sensor para cadastrar.

**Tag magnética:** No **passo 4**, Enconste o cartão no painel da fechadura para cadastrar

**Dica:** Anote o número de ID de cada administrador em uma planilha para facilitar o gerenciamento futuro.

## CONFIGURAÇÕES DE VOLUME

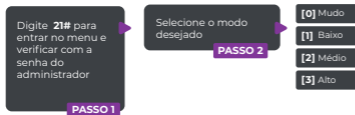

## RESTAURAÇÃO AS CONFIGURAÇÕES DE FÁBRICA

### Metódo 1:

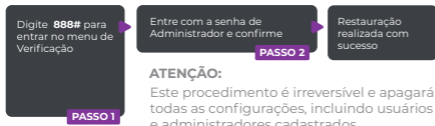

### ATENÇÃO:

Este procedimento é irreversível e apagará todas as configurações, incluindo usuários e administradores cadastrados.

### Metódo 1:

Pressione e segure o botão de reset do painel traseiro (S2) por 5 segundos para forçar a inicialização (verificação de administrador não necessária).

## FUNÇÕES DOS BOTÕES

### Botão S1:

#### Pressionar:

Ativar o modo normalmente aberto.

#### Manter pressionado por 5 Segundos:

Desativar o modo normalmente aberto.

### Botão S2:

#### Pressionar:

Entrar no modo de cadastro de usuários (verificação de administrador necessária).

#### Manter pressionado por 5 Segundos:

Força a redefinição de fábrica. (ATENÇÃO Este procedimento é irreversível e apagará todas as configurações, incluindo usuários e administradores cadastrados.)

## ATALHOS DO MENU

Adicionar Usuário:	<b>10#</b>
Configurações de Volume:	<b>21#</b>
Modo Sempre Ativo:	<b>28#</b>
Restaurar Configurações de Fábrica:	<b>888#</b>

1. Faça o download ou escaneie o código QR para instalar o aplicativo EKAZA em seu dispositivo iOS ou Android.
2. Após a instalação, o aplicativo solicitará o registro do seu dispositivo.
3. Informe um e-mail de sua preferência, selecione o país de residência e crie uma senha de acesso.



Digitalize o código QR para fazer o download

A configuração da Fechadura Inteligente é realizada parcialmente na própria fechadura e parcialmente no aplicativo EKAZA.

É importante estar atento aos detalhes do processo para garantir que a configuração seja concluída com sucesso.

#### ATIVE O BLUETOOTH

Verificar de que seu smartphone está com Bluetooth ativado.

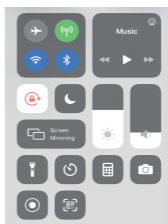

#### NA FECHADURA, ENTRAR NO MODO DE PAREAMENTO:

Digite **33#** para entrar no modo de pareamento

Após concluir o passo a passo de configuração na fechadura, prossiga com a configuração pelo aplicativo

## ADICIONANDO NO APLICATIVO

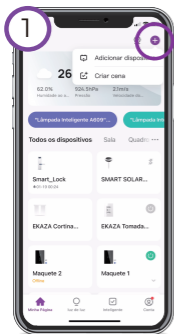

Toque em "+" para adicionar um novo dispositivo

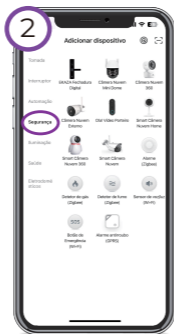

Toque em "Segurança" e Depois em "Fechadura Digital"



Conecte à sua rede Wi-Fi (É necessário que seja 2.4GHz)



Toque no checkbox "confirmar indicador piscar rapidamente" e toque em "próximo"

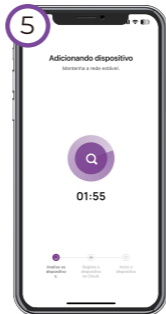

Aguarde o aplicativo e a fechadura terminarem a sincronização

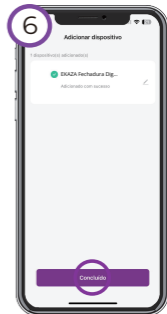

Ao finalizar a sincronização, toque em "Concluir"

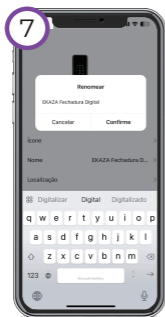

Caso queira, Você pode alterar o nome de sua fechadura no APP



PRONTO! Sua fechadura foi configurada com sucesso.

## FUNÇÕES NO APLICATIVO

### Desbloqueio Remoto

Abra a porta remotamente pelo aplicativo.

### Registros de Acesso

Visualize históricos de abertura, alarmes e operações.

### Senhas Temporárias

Crie senhas com tempo limitado, de uso único, dinâmicas ou personalizadas.

### Gerenciamento de Usuários

Cadastre e gerencie impressões digitais, senhas e cartões de forma remota.



Atenção: Para utilizar essas funções, é necessário que o smartphone esteja próximo à fechadura, permitindo a conexão via Bluetooth entre o aparelho e o dispositivo.

A EKAZA quer que você desfrute ao máximo o seu Produto. Para isso, por favor LEIA COM ATENÇÃO as recomendações de uso e informações sobre a sua GARANTIA.

A EKAZA disponibiliza uma opção cômoda, rápida e segura para solucionar eventuais problemas em seu Produto sem que você tenha que sair de casa. Caso o seu Produto apresente problemas, antes de qualquer ação, contate a EKAZA através de nosso site suporte.ekaza.com.br. Lá contém perguntas frequentes e as possíveis soluções, além de dicas importantes de utilização. Acesse o site para uma solução mais rápida.

CONDIÇÕES DE GARANTIA

#### I – PRAZO DE VALIDADE DA GARANTIA

A EKAZA assegura a você, consumidor deste Produto, contados a partir da data de entrega do mesmo Garantia total de 365 (trezentos e sessenta e cinco) dias, sendo:

- 275 (duzentos e setenta e cinco) dias de Garantia Contratual e;
- 90 (noventa) dias de Garantia Legal (inciso II do artigo 26 Código de Defesa do Consumidor).

Porém, para que a Garantia total tenha validade é imprescindível que além deste certifi cado, você apresente a NOTA FISCAL de compra do Produto no ato de seu acionamento. Esta Garantia é válida para todo o território nacional e cobre os vícios previstos no artigo 18 do Código de Defesa do Consumidor, desde que o seu Produto tenha sido utilizado corretamente e de acordo com as normas e recomendações descritas neste Vdocumento e nos manuais.

#### A GARANTIA NÃO COBRE PROBLEMAS POR USO INDEVIDO DOPRODUTO OU QUEBRAS.

IMPORTANTE: Além das demais opções constantes neste Certifi cado, o seu Produto não estará coberto se houver danos decorrentes da instalação inadequada, bem como quaisquer modifi cações que alterem a funcionalidade ou a capacidade do Produto sem a permissão por escrito da EKAZA. Conforme previsto no §1º do artigo 18 do Código de Defesa do Consumidor, a EKAZA terá até 301 (trinta) dias para sanar eventual vício em seu Produto, desde que o problema tenha ocorrido dentro do período de vigência da sua Garantia. Caso o Produto seja encaminhado para a Assistência Técnica por meio dos Correios, O PRAZO DE 301 (TRINTA) DIAS PARA SANAR EVENTUAL VÍCIO INICIARÁ A SUA CONTAGEM A PARTIR DA DATA DE RECEBIMENTO DO PRODUTO PELA ASSISTÊNCIA TÉCNICA E TERMINARÁ QUANDO DA DATA DE POSTAGEM POR ESTA a você, e sua rastreabilidade poderá ser acompanhada por meio do nº do E-Ticket fornecido pela EKAZA através de seus Canais de Atendimento.

FIQUE ATENTO!

A Garantia Estendida é um tipo de seguro adicional que tem como objetivo oferecer a você proteção ao seu Produto após o vencimento da Garantia Contratual e Legal. Portanto, a partir da vigência desse seguro, quem será responsável em caso de sinistro será a SEGURADORA que presta o serviço, e não a EKAZA.

#### II – ATENDIMENTO DA GARANTIA A EKAZA

lembra que não presta serviços de Garantia em domicílio. Portanto, para utilização de sua Garantia, você deverá entrar em contato através de nossos telefones, e-mail ou chat disponíveis em nosso site suporte.ekaza.com.br. Quando o seu Produto ou uma de suas peças forem trocadas pela EKAZA ou por seus representantes autorizados, essas peças passarão a ser de propriedade da EKAZA. A EKAZA durante esta Garantia não se responsabiliza:

- (i) caso identifi cado previamente o mau uso, pelos custos para o envio do seu Produto para o local no qual ele será reparado ou sua devolução. ESTAS DESPESAS SERÃO DE SUA EXCLUSIVA RESPONSABILIDADE e;
- (ii) por qualquer dano ou atraso que venha ocorrer durante o transporte dos Produtos enviados para análise de Garantia. É DE SUA EXCLUSIVA RESPONSABILIDADE EMBALAR SEU PRODUTO DE FORMA SEGURA EVITANDO QUE O MESMO SOFRA IMPACTOS DURANTE O TRANSPORTE. OS PRODUTOS ENCAMINHADOS PARA REPARO Em sendo identifi - cado o mau uso

quando da análise em Garantia, a EKAZA encaminhará o orçamento de reparo para sua aprovação. EM LOCAL FÍSICO E QUE TENHAM SIDO ABANDONADOS JUNTO A ASSISTÊNCIA TÉCNICA PODERÃO SER DESCARTADOS PELA EKAZA APÓS 3 (TRÊS) MESES, A CONTAR DA DATA EM QUE O MESMO FOR COLOCADO A DISPOSIÇÃO PARA RETIRADA. Quando do envio para análise de Garantia, juntamente com o Produto e a Nota Fiscal de compra deverá ser encaminhado um breve relato do ocorrido e o estado em que o mesmo se encontra. Neste documento deverá constar o nome completo e a assinatura do comprador

#### III – COBERTURA DA GARANTIA

Caso você necessite acionar a EKAZA saiba o que a Garantia NÃO COBRE: a) Produtos adquiridos de mostruários de lojas ou em "saldão"; b) Bateria e acessórios que acompanham o Produto, tais como fones de ouvido, carregador, teclado, capa protetora, cabo conversor mini, micro- -USB, cartão removível, caneta apontadora e demais itens; c) Danos causados pelo uso de componentes ou produtos de terceiros e acessórios não autorizados ou não homologados pela EKAZA; d) Formatação do Sistema Operacional do Produto. Importante: é de sua responsabilidade manter as cópias (backup) regulares de seus arquivos (fotos, textos, contatos, etc.) porque esta

Garantia não cobre eventual perda e nem a realização de cópias; e) Danos causados pela flutuação de energia elétrica ou descargas elétricas na rede. Importante: para a segurança do seu Produto, a EKAZA recomenda que ele seja ligado na rede elétrica com o auxílio de um estabilizador; f) Danos decorrentes da instalação inadequada, bem como quaisquer modificações que alterem a funcionalidade ou a capacidade do Produto sem a permissão por escrito da EKAZA; g) Danos decorrentes da utilização de acessórios não autorizados ou não homologados pela EKAZA; h) Danos decorrentes de mau uso ou uso inadequado, incluindo, mas não se limitando a quedas, golpes, fogo, alta umidade ou chuva, produtos de limpeza, exposição ao excesso de calor, interferência magnética, armazenamento, adaptadores desconhecidos ou danificados, utilização de objetos pontiagudos, violação, transporte inadequado, dentre outros; i) Defeitos decorrentes do descumprimento das normas e recomendações de manutenção descritas neste documento e nos manuais do Produto, casos fortuitos ou de força maior, bem como aqueles causados por acidentes e forças da natureza.

#### **CUIDADO!**

Para não perder o direito à garantia você deve observar os seguintes itens: a) Não modificar, violar ou consertar seu Produto, alterando sua funcionalidade ou a sua capacidade, por conta própria ou através de pessoas não autorizadas pela EKAZA; b) Guardar a Nota Fiscal e apresentá-la quando ocorrer o acionamento da EKAZA para reparo; c) Cuidar muito bem de seu Produto evitando quaisquer danos ou mau funcionamento ocasionado pelo mau uso ou uso inadequado, incluindo, mas não se limitando a quedas, golpes, fogo, alta umidade ou chuva, produtos de limpeza, exposição ao excesso de calor, interferência magnética, armazenamento, adaptadores desconhecidos ou danificados, utilização de objetos pontiagudos, violação, transporte inadequado, dentre outros; d) Não substituir o Sistema Operacional, não fazer upgrade (atualização dos componentes do hardware ou do software) e/ou instalar expansões não originais de fábrica, não utilizar programas "piratas"; e) Evitar a contaminação de seu Produto por "vírus", instalação de programas indesejados, instalação de programas incompatíveis com a capacidade de processamento do seu Produto; f) Cuidar com o manuseio e conexão de cabos, acessórios e EKAZA em geral que causem danos ao seu Produto; g) Não danificar, rasurar ou de qualquer forma alterar o número de série do seu Produto – ele é a forma de identificação e cadastro do seu Produto na EKAZA; h) Não ligar o seu Produto em redes elétricas desconhecidas, com flutuação de energia elétrica ou em redes elétricas improvisadas ou extensões de luz. 1 O prazo de 30 (trinta) dias é um limite máximo que pode ser atingido pela soma dos períodos mais curtos utilizados, e poderá ser ampliado quando a solução do problema apresentado não comportar reparo dentro dos 30 (trinta) dias iniciais, conforme previsão do § 2º do artigo 18 do Código de Defesa do Consumidor. 2 Hardware é a parte física do seu Produto. 3 Software é conjunto de componentes lógicos ou sistema de processamento de dados de seu Produto.



PRODUTO HOMOLOGADO



Incorpora produto homologado  
pela Anatel sob número

04004-20-11765

Fabricado na China